

Journal de la

Octobre 2012 / n° 174

## Vendée



N. G. / M. / A. / V. / C. / 2012

# VENDEE

DÉPART  
10-11-12

# GLOBE

La légende est de retour, le Vendée Globe reprend enfin la mer. Skippers, sponsors et supporters: tous sont à nouveau sur le pont, prêts pour l'aventure. Et quelle aventure ! Un marin, un bateau, un tour du monde. Simplicité extrême d'un défi de l'extrême.

Les amateurs de grands espaces et de sensations fortes ne s'y sont pas trompés: cette année, le Vendée embarque à son bord un équipage international exceptionnel, composé des meilleurs espoirs de la voile et des vieux loups de mer les plus expérimentés. Dans leur sillage, des millions de passionnés pourront

suivre la course... sans en perdre une goutte ! Un village plus grand avec plus d'animations, des caméras embarquées pour vivre en live le quotidien des navigateurs, des images retransmises dans une centaine de pays... Entre 3D et 2.0, les dernières technologies sont plus que jamais au service de la dimension humaine.

Cette dimension, elle est au cœur de l'engagement des Vendéens. La Vendée toute entière se mobilise pour la réussite de l'événement et l'accueil des centaines de milliers de spectateurs attendus. Je veux d'ailleurs re-

mercier les partenaires de la course, en premier lieu le groupe Sodeb'O, mais aussi la Ville des Sables, la CCI ainsi que les 30 entreprises partenaires de la SAEM.

Je vous donne rendez-vous à tous, sur le village et le jour du départ pour partager ensemble l'un des plus grands exploits du monde moderne. Vive le Vendée Globe et vive la Vendée !

Bruno Retailleau  
Président du Conseil général de la Vendée



# VENDÉE GLOBE

DÉPART 10-11-12

LA CO

## Au-delà du défi sportif, une aventure humaine exceptionnelle

**Samedi 10 novembre 2012 à 13h02, vingt marins seront sur la ligne de départ du Vendée Globe aux Sables-d'Olonne. Appelé « l'Everest des mers », la course est entrée dans la légende.**

Le concept du Vendée Globe est aussi simple à décrire que difficile à réaliser: un tour du monde en solitaire, sans escale et sans assistance. Détenue par Michel Desjoyeaux, vainqueur de la précédente édition, le record à battre est de 84 jours 3 heures 9 minutes et 8 secondes. Plus légers et plus rapides, les bateaux de la nouvelle génération (60 pieds Open Imoca) promettent de belles prouesses. L'édition 2012-2013 sera peut-être l'année du tour du monde en 80 jours...

### 2012 une flotte bigarrée

Sur la ligne de départ, c'est une flotte bigarrée qui partira à l'assaut des mers du globe:

- entre marins récidivistes ou multirécidivistes (Marc Guillemot, Armel Le Cléac'h, Jean-Pierre Dick, Kito de Pavant, Jean Le Cam, Vincent Riou, Bertrand de Broc, Arnaud Boissières) et bizuths, (François Gabart, le benjamin, Tanguy de Lamotte, Louis Burton);
- entre marins français ou venus d'ailleurs, d'Angleterre, (Alex Thomson, Mike Golding), d'Espagne, (Javier Sanson) de Suisse (Dominique Wavre, Bernard Stamm), d'Italie (Alessandro di Benedetto) et peut-être de Pologne (Zbigniew Gutkowski);
- entre bateaux de l'ancienne et de la

nouvelle génération; - enfin entre hommes et femmes, l'Anglaise, Samantha Davies, sera la représentante de la gent féminine de cette septième édition. Accompagnés par des dizaines de milliers de passionnés, les vingt navigateurs de l'extrême sont prêts à en démordre avec les mers et océans du globe. L'objectif à tous est de boucler la boucle, et pour certains d'être sur le podium ou dans le top 10.

### Un parcours entre prudence et défi sportif

Partis des Sables d'Olonne, les skippers reviendront aux Sables après être passés par les trois caps mythiques: le cap de Bonne Espérance au large de l'Afrique du Sud, le cap Leuwin au sud-est de l'Australie et enfin le cap Horn au Sud des côtes argentines. Après la descente de l'Atlantique Nord et Sud, (passages du Golf de Gascogne, du Pot au noir), les navigateurs, atteindront les basses latitudes, les mers du Sud, l'Océan Indien et l'Océan Pacifique, avant d'entamer la dernière étape de la course, la remontée de l'Atlantique. Dans les mers du Sud, les portes des glaces sont des passages obligés que les navigateurs doivent franchir pour éviter au maximum de rentrer en collisions avec les glaces dérivantes. « Les Australiens sont intervenus à plusieurs reprises sur le Vendée Globe pour des sauvetages donc ils nous demandent de passer pas trop loin de leurs côtes », précise Denis Horeau, directeur de la course.

### Tout gérer seul, de la tactique sportive aux blessures physiques

Seuls pendant plus ou moins trois mois, les marins doivent savoir tout faire, aussi bien se recoudre la langue (Bertrand de Broc) que réparer un safran, colmater une brèche ou monter en haut du mât. Ils doivent savoir réaliser le tracé le plus tacti-

que et le plus rapide tout en préservant leur bateau et en gérant stress et sommeil. « On se demande si on doit mollir ou suivre dans certaines mers; le problème n'est pas tant d'aller vite, c'est plutôt d'être capable de fermer les yeux et les oreilles, de ne pas écouter son bateau. On se demande si c'est à la prochaine vague que tout va péter, la quille, le

mât... », confiait Roland Jourdain lors de la dernière édition. Au-delà du défi sportif, cette course est avant tout une aventure humaine exceptionnelle, faite de joies et de larmes, d'exploits sportifs, de sursis, de rêves brisés par la malchance et les avaries techniques et de marins dérouterés pour porter secours à leurs concurrents.



En solitaire, sans escale et sans assistance, les marins du Vendée Globe 2012 ont 84 jours, 3 heures, 9', 8" pour améliorer le record détenu par Michel Desjoyeaux.

## Interview Michel Desjoyeaux - Double vainqueur du Vendée Globe (2001 et 2009) « Qu'ils aillent aussi loin qu'ils le peuvent »

### Qu'est-ce que le Vendée Globe a de si particulier?

Tout. C'est la seule compétition au monde qui dure si longtemps, 24h/24, 7 jours/7. C'est aussi un sport où le navigateur doit savoir tout faire dans tous les domaines. Il reste trois mois, seul en mer, avec son bateau. Il doit faire avancer sa machine, réparer les casses, entre-

tenir le matériel, manger, se reposer, communiquer, choisir sa route...

### Qu'est-ce qui fait que des marins comme vous le refont plusieurs fois?

Seulement deux fois pour moi! C'est parce que je suis maso. Plus sérieusement, c'est une façon d'aller au bout de soi-même aussi bien

sportivement qu'intellectuellement. On est face à soi. On ne peut pas se mentir. On ne peut compter que sur soi pour faire face à tous les problèmes. Si c'est bien fait c'est grâce à nous. Si ce n'est pas bien c'est à cause de nous.

### Pouvez-vous dire quelques mots sur vos deux Vendée Globe?

93 et 84 jours de bonheur. Pour le premier j'ai un peu plus souffert. Pour le second, je me suis vraiment éclaté pendant trois mois. Ce n'est pas que c'était drôle tous les jours mais je n'ai pas eu de coup de mou comme la première fois. Sans doute parce que j'étais plus mature. C'est quelque chose qu'il ne faut pas oublier. Dans le Vendée Globe, il n'y a pas que la compétence des skippers qui est en jeu. Il y a aussi la maturité d'esprit qui permet d'encaisser les coups durs. Tous les jours il y a des problèmes. La voile qui se déchire, le moteur qui cale, la gamelle qui se renverse qui met du gras partout et transforme l'habitacle en patinoire. Tout et n'importe quoi peut arriver. Et il faut tout régler seul et au fur et à mesure. J'ai tous les jours tenu un livre de bord et chaque jour il y a au minimum une ligne de problèmes. Une chose qui peut paraître anecdo-

tique pour un terrien prend la forme d'un véritable problème à résoudre pour un marin.

### Quel message voudriez-vous transmettre aux 19 skippers de cette édition?

Qu'ils prennent du plaisir. Qu'ils aillent aussi loin qu'ils le peuvent. Que le meilleur gagne. Le vainqueur sera le reflet de celui qui fera le moins d'erreurs. On en fait tous.

### Qu'est-ce qui fait la différence entre les concurrents?

C'est une question de compétence mais aussi de maturité. Mais le manque de maturité peut être compensé par la fougue de la jeunesse. Il faut à la fois un modérateur et un accélérateur. Il ne faut pas hésiter à pousser la machine quand les conditions le permettent. Le bateau est très exigeant. Il faut accepter de tenir le rythme de la course. Prendre l'habitude d'aller vite. Accepter d'aller vite ça veut dire accepter de se faire secouer dans tous les sens. Dans certaines conditions on est obligé d'aller vite. Par exemple c'est en allant vite qu'on passe plus facilement dans les vagues des mers du Sud. Ce n'est pas parce qu'on va moins vite qu'on est plus en sécurité. Au contraire, il

faut aller suffisamment vite pour que le bateau ait un comportement fluide à travers les vagues dans certaines conditions de mer forte. Mais il faut aussi savoir lever le pied si les conditions ne sont pas bonnes.

### Comment suivrez-vous cette septième édition?

De mon ordinateur en faisant plus particulièrement attention à trois bateaux. Celui de Jérémy Beyou, mon ancien bateau. Banque Populaire qui est le bateau avec lequel j'ai fait la Route du Rhum et la Barcelona et dont le skipper Armel Le Cléac'h est l'un des favoris. Enfin Macif, dont le projet est aidé par l'entreprise Mer Agitée\*.

### Les skippers du Vendée Globe sont-ils des aventuriers?

Oui, mais seulement si le mot aventurier signifie qu'ils partent pour faire ce qu'ils ont envie de faire et qu'ils le font à fond en allant jusqu'au bout d'eux-mêmes. C'est un sport qui sort de l'ordinaire. Qui fascine le public. Certains ne peuvent imaginer que l'on passe ainsi trois mois totalement seuls. Ça dépasse leur imagination.

\* Entreprise de Michel Desjoyeaux



Arrivée triomphale de Michel Desjoyeaux aux Sables-d'Olonne, le 1<sup>er</sup> février 2009.

## Moins hauts, plus légers et toujours plus rapides



**La nouvelle jauge des bateaux du Vendée Globe, les 60 pieds open Imoca, concilie, sécurité et défi sportif.**

Partis vingt-neuf, ils sont rentrés à onze. La dernière édition du Vendée Globe, en 2008-2009 a été aussi passionnante que déchirante par son lot d'abandons. Mât, quilles, coques, safrans, rien n'a été épargné. Les éléments n'ont rien laissé passer. Forts de cette expérience et de ses enseignements, les différents navigateurs, réunis au sein de la Classe Imoca, ont revu une copie de la jauge pour

renforcer la sécurité des marins et la fiabilité des bateaux. En plus des innovations techniques, la flotte 2012 promet de nombreuses prouesses.

### Des mâts moins hauts et plus résistants

En 2008, les mâts montaient jusqu'à trente-et-un mètres. Désormais ils ne peuvent dépasser vingt-neuf mètres. Un module de carbone minimum a été imposé. Plus ce module est haut, plus le mât est léger et résistant. Du côté de la quille, les normes de flexion et de torsion ont été renforcées. Côté sécurité, la trappe de survie sur le tableau arrière doit rester hors d'eau en cas de naufrage. Certains navigateurs ont même ajouté une zone cassable sous la coque. Malgré toutes ces précautions, la voile est un sport où le risque zéro n'existe pas. « Il y aura forcément de la casse », prévient Luc Talbourdet, président de la Classe Imoca.

*C'est une compétition, les bateaux seront poussés et la météo ne sera pas toujours clémente ».*

### Deux pleins de gazole pour trois mois de mer

Côté énergies, hydrogénérateurs, panneaux solaires et éoliennes permettent aux marins de partir avec 150 litres de gazole contre 250 à 350 en moyenne lors de la dernière édition. « Ca représente environ deux pleins d'essence. Et c'est la seule énergie que consommeront les marins pendant plus de trois mois », précise Luc Talbourdet. Il faut préciser que le moteur sert exclusivement à fabriquer de l'électricité pour alimenter le matériel de bord. Le moteur qui fait avancer le bateau, c'est la voile et seulement la voile. les hélices des moteurs sont plombées avant le départ ».

### Des voiles en forme de trapèze

En réduisant la hauteur du mât, la nouvelle jauge de la classe réduit la puissance des bateaux. Aussi, pour gagner de la vitesse, les voiles ont été élargies. Désormais, elles prennent de plus en plus une forme de trapèze. Et pour gagner du poids, les structures ont été allégées grâce à des cloisons très fines. « Malgré une nouvelle jauge plus stricte, la dernière génération des bateaux a la possibilité d'aller encore plus vite que la précédente », précise Luc Talbourdet.

## Le bateau du Vendée Globe

- 1 grand-voile  
Voile principale située en arrière du mât.
- 2 voile d'avant  
Voile secondaire située à l'avant du mât.
- 3 bout-dehors  
Espar à l'avant du voilier permettant d'établir une voile devant l'étrave.
- 4 bôme  
Espar perpendiculaire au mât qui tend le bord inférieur de la grand-voile.

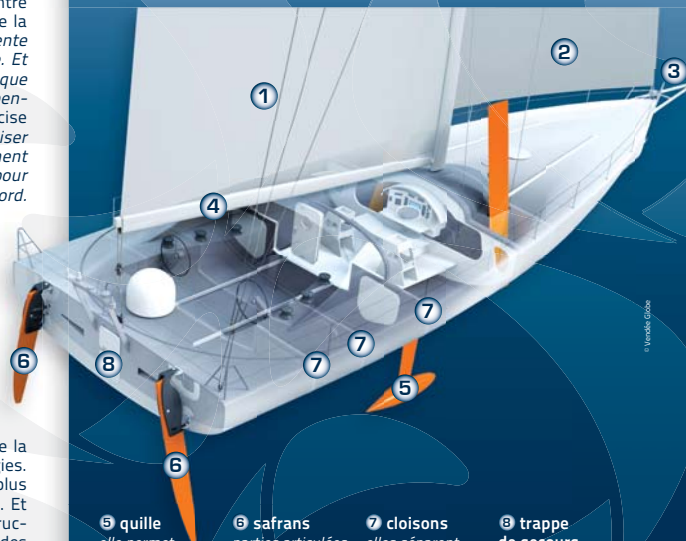

- 5 quille  
elle permet au bateau de se redresser en cas de retournement
- 6 safrans  
parties articulées et immergées du gouvernail.
- 7 cloisons  
elles séparent le bateau en compartiments étanches.
- 8 trappe de secours  
elle permet aux marins de sortir du bateau en cas de retournement.

## Apprentis secouristes



*Pendant leur stage de secourisme, les skippers s'exercent sur des pieds de cochons.*

Recoudre une plaie, décrire une douleur, gérer sa pharmacie... Deux stages obligatoires permettent aux navigateurs du Vendée Globe de faire face aux premières urgences qu'ils rencontreront peut-être pendant leurs trois mois de mer. Piqûre de rappel ou découverte, chacun d'entre eux a passé les stages de premiers secours en mer et de secours hauturier. « Chacun parle de ses expériences, de ce qu'il connaît, explique le docteur Carole Bernicot, responsable de la formation et urgentiste à l'hôpital de Quimper. L'expérience de Yann Élies lors de la dernière édition, (il s'était cassé la jambe), nous a poussé à insister sur la gestion de la douleur. Ces stages permettent de dédramatiser et d'accomplir des gestes qu'ils devront peut-être reproduire en mer. Ici, ils s'exercent sur des pieds de cochon ».

## Le contre-la-montre des équipes techniques

**En prologue de la course, les équipes techniques sont entrées dans une course contre la montre. Le 10 novembre, chaque détail technique des bateaux devra avoir été contrôlé. Alessandro di Benedetto n'échappe pas à la règle.**

Il est à peine 9h ce matin et déjà, Alessandro di Benedetto a repassé une couche de peinture au niveau du bulbe de la quille. Le compte à rebours est bel et bien lancé et jusqu'au 10 novembre, le marin et son équipe n'ont déjà plus une minute à eux. Rien ne doit être laissé au hasard. De la quille au mât en passant par tout le système électronique, les voiles et les cordages, tout devra être en état d'affronter trois mois de mer sans assistance.

« Avant la mise à l'eau, nous devons remettre toute les parties immergées en état impeccable. Nous avons rajouté 58 kg de plomb dans le bulbe de la quille ». Du poids du bulbe dépend la capacité du bateau à se redresser en cas de chavirage. « Maintenant nous devons lui

redonner une forme impeccable avant de l'immerger ».

Tandis que Marc façonne la quille, Clément travaille à l'arrière du bateau. « D'ici quelques semaines, le plan arrière du bateau sera planté d'une multitude d'antennes, c'est un endroit stratégique. Si par malchance une vague le baliaie violemment, tout risque d'être anéanti. Nous devons alors pouvoir nous appuyer sur des réservoirs de secours », précise le skipper.

### Un savoir-faire tous azimuts

« Est-ce que tu peux aller chercher un bidon de peinture, coupe Marc. Je n'ai pas le temps d'y aller ». « Ca va être compliqué, mais je vais essayer. Il faut que j'envoie des commandes au bureau. Je dois jongler entre le bateau et le bureau, explique Alessandro. Il faut être partout. Là, sur la coque, nous allons changer le design des logos et les couleurs. Ici, nous allons refaire une lèvre étanche autour des hublots. Il faudra aussi qu'on fasse les essais avec le matériel vidéo. Nous l'avons reçu il y a quelques jours ». Non seu-

lement la liste des derniers détails à vérifier est longue, mais en plus elle part dans tous les sens. La première qualité de skipper et de préparateur de bateau est d'être polyvalent.

### Maître en relations extérieures

Et tout en gérant ces détails techniques, le navigateur devra être

maître en relations extérieures : sorties en mer avec les clients des sponsors, rencontres avec le public lors de salons, rencontres avec des classes d'enfants...

« Ca me fait plaisir de partager ma passion et de transmettre les valeurs de la voile, précise Alessandro di Benedetto. Et à partir du top départ de la course, nous pourrons un peu souffler ! ».



*Avec 58 kg de plomb ajoutés, la quille de Team Plastic est remodelée par le navigateur Alessandro di Benedetto et son équipe technique.*

# VENDÉE GLOBE

DÉPART 10-11-12

# LES SK



## Jérémy Beyou / Maître Coq

 2<sup>e</sup> participation / 35 ans

« L'expérience de ces dernières années m'a permis de clarifier mes idées sur le projet que je voulais monter et la manière de mettre en adéquation mes ambitions et les moyens nécessaires pour les satisfaire ». Il est comme ça Jérémy: droit, méticuleux, précis, opiniâtre. Il ne laisse rien au hasard. Il signe ici sa deuxième participation. En 2008, il avait été contraint d'abandonner au large du Brésil.

### Palmarès du skipper

À seulement 35 ans, le skipper, originaire de la baie de Morlaix, fait partie du cercle très fermé des doubles vainqueurs de la Solitaire, en 2005 et en 2011. C'est aussi en 2011, année exceptionnelle, qu'il remporta la Transat Jacques Vabre, avec Jean-Pierre Dick. Parmi ses autres trophées: la Transat Ag2R avec Yann Eliès (2010) ou encore Cap Istanbul (2009).



## Arnaud Boissières / Akena Vêrandas

 2<sup>e</sup> participation / 39 ans

Plus connu sous le surnom « Cali », Arnaud Boissières est LE marin sympa, drôle, toujours prêt à amuser la galerie. Mais l'Arcachonnais est également un régatier ambitieux et tenace. Cette année, il a un nouveau bateau, l'ancien PRB de Vincent Riou. Arnaud Boissières savoure l'idée de partir sur « ce voilier plus performant » mais il sait que « pour faire un bon Vendée Globe, il faut d'abord le finir ». Son ambition est de « ramener le bateau, faire mieux que la fois précédente et préparer encore le Vendée Globe suivant ». Le tout avec un sourire et une bonne humeur qui ont déjà conquis les foules.

### Palmarès du skipper

À son actif, un tour du monde, cinq transats et un Vendée Globe au cours duquel il franchit la ligne d'arrivée sablaise à la 7<sup>e</sup> place, en 2009, et est sacré par la même occasion « chouchou des pontons » !



## Louis Burton / Bureau Vallée

 1<sup>ère</sup> participation / 26 ans

C'est le benjamin de l'édition. Le jeune entrepreneur parisien Louis Burton a fait ses premiers pas de marin en dehors du circuit habituel. « L'objectif numéro un est vraiment de terminer, de ne pas se faire de mal, de ne pas casser le bateau ». Il a apporté de profondes améliorations à son bateau Bureau Vallée, l'ex Delta Dore de Jérémy Beyou, gain de poids, mât amélioré, quille et voiles neuves.

### Palmarès du skipper

À vingt-six ans, en 2010, après une collision avec un chalutier au milieu de l'Atlantique, Louis Burton continue et termine la Route du Rhum sur un navire blessé. Il fait ses armes en IMOCA sur la Transat Jacques Vabre 2011 avec son frère Nelson. C'est en solitaire, sur la transat B to B, que Louis Burton rejoint l'Europe. Des milles qui lui permettent d'être sélectionné pour le Vendée Globe.

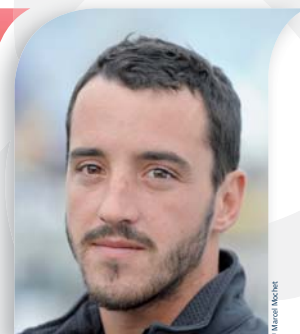

## Samantha Davies / Savéol

 2<sup>e</sup> participation / 37 ans

Cette année, le bateau de Sam, ex-bateau de Roland Jourdain, lui va comme un gant. Il porte les couleurs fraîches et fruitées de son sponsor breton Savéol, leader dans la production de tomates et de fraises. C'est en rouge et vert que la Britannique et jeune maman, installée en France depuis des années, s'apprête à faire ce Vendée Globe. La chouchoute des pontons a dit et redit son objectif: le podium. Elle devrait encore faire parler d'elle lors de ce Vendée, tant pour ses qualités de marin que pour son enthousiasme et son naturel lors des vacances radio.

### Palmarès du skipper

Marin chevronné: 4<sup>e</sup> lors de l'édition 2008/2009 du Vendée Globe, 4 Solitaires du Figaro, 3 transats AG2R, 2 transats Jacques Vabre...



## Bertrand de Broc / Votre Nom autour du Monde

 3<sup>e</sup> participation / 51 ans

Il s'élance pour la troisième fois autour du monde. Ses deux premières participations (1992/1993 et 2008/2009) sont mémorables. En 93, tout le monde garde en tête le souvenir d'un skipper ayant été obligé de se recoudre la langue suite à une blessure: c'était lui ! Cette année, il part à bord de son monocoque baptisé « Votre Nom autour du Monde », ancien bateau d'Armel Le Cleac'h (2<sup>e</sup> en 2008). L'idée est de proposer à chacun d'être partenaire de sa course et d'avoir en contrepartie son nom écrit sur la coque de son bateau. C'est un succès: plus de 6000 personnes et d'entreprises le suivent.

### Palmarès du skipper

Le Finistérien n'est pas en reste: treize participations à la Solitaire, vainqueur de deux Tour de France à la voile (98 et 2004), plusieurs podiums de la Transat AG2R etc.

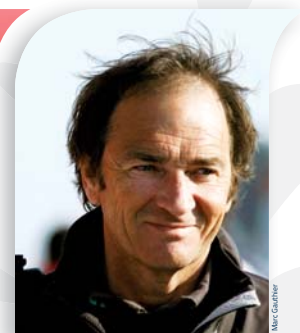



## Tanguy de Lamotte / Initiatives-cœur

 1<sup>ère</sup> participation / 34 ans

Tanguy de Lamotte n'est pas tombé dans la voile quand il était petit. Sa passion à lui, c'était le judo. Deux blessures le forcent à quitter le tatami pour la grand voile. Aujourd'hui, il a trois casquettes: architecte, constructeur et... skipper. « Je suis très conscient de la chance incroyable que j'ai de pouvoir faire cette course extraordinaire, dit-il. Chaque jour, je fais en sorte d'en profiter au maximum afin de ne pas pouvoir avoir de regrets et d'aller au bout de l'aventure ».

### Palmarès du skipper

7<sup>e</sup> place à la Solidaire du Chocolat en 2012 avec Jean Galfione, double vainqueur de la Rolex Fastnet Race, en 2011 et 2009, vainqueur de la Normandy Channel Race avec Sébastien Audigane, 14<sup>e</sup> de la Route du Rhum en 2010.



## Kito de Pavant / Groupe Bel

 2<sup>e</sup> participation / 51 ans

C'est à bord d'un Optimist en bois construit par son père que Kito de Pavant découvre les joies de la navigation. Aujourd'hui, le marin en est à sa deuxième participation au Vendée Globe. « Les jeunes poussent, et il faut être au niveau physiquement pour leur tenir tête. Il y a beaucoup de travail à effectuer, sur le bateau comme sur le bonhomme, précise le marin. Il est compliqué à préparer et à réussir, ce foutu vendée Globe » !

### Palmarès du skipper

Vainqueur de la Solitaire du Figaro en 2002, vainqueur du Tour de France en 2003, 2<sup>e</sup> de la Transat B to B en 2007, vainqueur 1 000 milles Brittany Ferries avec Joudren en 2008, 2<sup>e</sup> de la Transat Jacques Vabre en 2009, 5<sup>e</sup> en 2011.



## Alessandro di Benedetto / Team Plastique

 1<sup>ère</sup> participation / 41 ans

Diplômé de l'Université de Palerme et opérateur en archéologie sous-marine, il a travaillé dans le secteur pétrolier. Alessandro di Benedetto part à la conquête des océans avec Team Plastique, (ex Sodebo, VMI et Akéna V&randas). « Je ne viserai pas la 1<sup>ère</sup> place mais cela ne m'empêche pas de pousser le bateau quand il le faudra et d'essayer de rester dans la course. La priorité est de boucler le parcours ».

### Palmarès du skipper

En 2010, en prenant le même itinéraire que celui du Vendée Globe, il réalise l'exploit de boucler le tour du monde en solitaire, sans escale et sans assistance à bord d'un voilier de 6,50 mètres. Il force l'admiration des plus grands. « Jamais un homme n'avait fait un tour du monde sur un si petit bateau », témoigne le navigateur Yves Parlier.



## Jean-Pierre Dick / Virbac-Paprec 3

 3<sup>e</sup> participation / 46 ans

Originaire de Nice, Jean-Pierre Dick, vétérinaire de formation, décide à 36 ans de changer de vie pour se consacrer à sa passion: la course au large. Après sa première victoire lors de la Transat Jacques Vabre, en 2003, il est au départ du Vendée Globe 2004-2005. Son rêve devient réalité. « Le Vendée Globe, c'est beaucoup de choses pour moi. C'est une partie de ma vie. J'ai choisi de changer de vie pour participer à cette course. Après deux participations, je me suis pris au jeu et maintenant j'ai envie de gagner ».

### Palmarès du skipper

Suite à ses nombreuses victoires en 2011: vainqueur de la Transat Jacques Vabre, (avec Jérémie Beyou), vainqueur de la Barcelona World Race (avec Loïck Peyron), il est reconnu et élu par ses pairs Marin de l'année.



## François Gabart / Macif

 1<sup>ère</sup> participation / 29 ans

À seulement 29 ans, François Gabart s'attaque à son premier Vendée Globe. Un rêve qui sonne comme une évidence pour cet enfant doué de la voile. Passionné de navigation depuis sa plus tendre enfance, François, est un marin attachant et talentueux. Pour affronter son premier Vendée Globe, il dispose d'un bateau récent et performant.

### Palmarès du skipper

Malgré son jeune âge, il accumule déjà une expérience à faire pâlir plus d'un navigateur. En 2010, il est ainsi sacré champion de France de course au large en solitaire. Et rien que sur l'année 2011, il participe à la Barcelona World Race aux côtés de Michel Desjoyeaux, termine quatrième de la Transat Jacques Vabre et remporte la Transat B to B.



# VENDÉE GLOBE

DÉPART 10-11-12

# LES SK



## Mike Golding / Gamesa

 4<sup>e</sup> participation / 51 ans

Entre Mike Golding et le Vendée Globe, c'est une longue histoire. Cet ancien sapeur-pompier professionnel sera sur la ligne de départ pour la quatrième fois. Il repart avec un bateau qu'il connaît bien puisqu'il a participé à la dernière édition à son bord. Depuis, Gamesa a subi un important chantier d'optimisation en vue de l'édition 2012 du tour du monde en solitaire et sans escale.

### Palmarès du skipper

Septième en 2001, troisième en 2005, le Britannique avait dû abandonner au milieu de l'océan Indien lors de la dernière édition. A 52 ans, on peut dire que Mike est un « monument » de la course au large. Il est également un spécialiste du Tour du monde à l'envers, qu'il a accompli et remporté à la fois en équipage et en solitaire.



## Marc Guillemot / Safran

 2<sup>e</sup> participation / 52 ans

« Marco », c'est la force tranquille. Derrière sa grande discrétion, se cache un marin au talent redoutable. Troisième du dernier Vendée Globe, il s'est illustré en portant assistance à Yann Eliès, victime d'une fracture du fémur. Il s'attaque donc une deuxième fois autour du monde en solitaire et sans escale avec un unique objectif : gagner. Pour Marc Guillemot, tout commence dans la région de Quimper, où, adolescent, il pratique la voile assidûment avec un certain Bertrand de Broc. S'en suivent alors plus de deux décennies où Marc participe à ce qui se fait de mieux en matière de course au large.

### Palmarès du skipper

5<sup>e</sup> de la Transat B to B, record du Tour des Îles Britanniques en 2011, vainqueur du Tour d'Espagne et 3<sup>e</sup> de la Route du Rhum en 2010...



## Zbigniew Gutkowski / Energia

 1<sup>ère</sup> participation / 39 ans

Premier Polonais de l'histoire à avoir navigué autour du monde en solitaire, Zbigniew Gutkowski, devrait être le premier Polonais du Vendée Globe. « Je serai très heureux de revenir en moins de 100 jours. C'est un bateau solide qui a déjà fait ses preuves. Je serai très fier de faire partie de cette aventure ».

### Palmarès du skipper

Sacré navigateur polonais de l'année 2011, il est l'un des marins les plus connus et les plus expérimentés de son pays. En 2011, il est arrivé 2<sup>e</sup> de la VELUX 5 Oceans. Cette deuxième place gagnée malgré une avarie de quille et deux graves blessures lui a valu une reconnaissance mondiale.

La participation du skipper au Vendée Globe 2012 sera validée le 1<sup>er</sup> octobre 2012.



## Jean Le Cam / Synerciel

 3<sup>e</sup> participation / 53 ans

C'est peu dire que le « roi Jean » nourrit de réels espoirs de succès pour cette septième édition du Vendée Globe. En deux participations, ce marin talentueux a déjà écrit parmi les plus belles pages de la course. Second en 2005, on se souvient de son sauvetage spectaculaire par Vincent Riou en 2008. Sous ses airs rieurs et décontractés, Jean Le Cam est un perfectionniste qui ne néglige aucun détail.

### Palmarès du skipper

La lecture du palmarès de ce triple vainqueur de la Solitaire du Figaro donne véritablement le vertige. Le marin breton de 53 ans a pratiquement tout gagné, du dériveur au Formule 40 en passant par les grands multicoques, le Figaro et les 60 pieds Open. Il ne lui reste plus qu'à y inscrire le plus prestigieux des titres...



## Armel Le Cleac'h / Banque Populaire

 2<sup>e</sup> participation / 35 ans

Faire mieux qu'en 2008 pour Armel Le Cleac'h, cela revient tout simplement à remporter la course. Il s'était classé second derrière Michel Desjoyeaux. Une performance impressionnante pour une toute première participation. Pour son retour, le marin breton ne cache pas son ambition de victoire pour ce qu'il nomme « le Graal de la course en solitaire ». Avec un nouveau partenaire et un nouveau bateau, Armel se prépare depuis des mois et revient avec un projet solidement bâti.

### Palmarès du skipper

Du haut de ses 35 ans, Armel a déjà un palmarès impressionnant. C'est notamment dans la Solitaire du Figaro, qu'il a marqué les esprits avec une seconde place en 2000 (premier bizuth), une victoire en 2003 puis en 2010.





## Vincent Riou / PRB

 3<sup>e</sup> participation / 40 ans

« Vincent le terrible », comme l'a surnommé Jean Le Cam, est-il capable de rééditer son exploit de 2005? C'est bien ce que Vincent Riou à l'intention de prouver pour sa troisième participation au Vendée Globe. Seul ancien vainqueur à prendre le départ, ce navigateur hors pair se caractérise à la fois par une grande discrétion et une efficacité redoutable.

### Palmarès du skipper

Vainqueur de l'Europa Warm'Up en 2012, vainqueur du Trophée Azimut, de la Rolex Fastnet Race (avec Jean Le Cam), de l'Artemis Challenge, 3<sup>e</sup> de la Transat B to B en 2011... Pour sa troisième participation, Vincent Riou compte bien faire oublier cet épisode et rejoindre Michel Desjoyeaux dans le club très fermé des doubles vainqueurs du Vendée Globe.



## Javier Sanso / Acciona 100 % Ecopowered

 2<sup>e</sup> participation / 43 ans

Après une première participation en 2000, l'Espagnol Javier Sanso signe son grand retour pour cette septième édition du Vendée Globe. Et « Bubi », comme on le surnomme, ne revient pas pour jouer les figurants ! L'Espagnol prendra la ligne de départ à bord d'un voilier flambant neuf, « 100 % énergie verte ». Il dispose des innovations développées par son sponsor et tout le matériel nécessaire pour fonctionner sans un litre de gazole : éoliennes, panneaux solaires, hydrogénérateurs, etc.

### Palmarès du skipper

Depuis sa dernière participation au Vendée Globe, Javier Sanso a multiplié les performances et s'est taillé une solide réputation dans le monde de la course à la voile. Troisième de la Transat Jacques Vabre avec Mike Golding en 2009 et quatrième de la Barcelona World Race en 2008.



## Bernard Stamm / Cheminées Poujoulat

 3<sup>e</sup> participation / 48 ans

Avec son expérience, son palmarès, sa force de caractère et un bateau ultra-récent, Bernard Stamm aborde ce Vendée Globe plus en force que jamais. Né sur les bords du Lac Léman, le navigateur suisse a choisi les océans du globe comme terrain de jeu. Et après avoir exercé bon nombre de métiers, c'est dans la course en solitaire que Bernard Stamm s'est véritablement révélé. Car derrière son sourire d'ange, Bernard Stamm cache une détermination sans faille.

### Palmarès du skipper

Au fil des années, il a construit un palmarès impressionnant : record de la Traversée de l'Atlantique en solitaire en 2002, Trophée Jules Verne en 2005, deux victoires consécutives lors de ses deux tours du monde en solitaire avec escales dans l'ex BOC Challenge.



## Alex Thomson / Hugo Boss

 3<sup>e</sup> participation / 38 ans

L'objectif d'Alex Thomson est de devenir le premier Britannique à remporter le Vendée Globe. Pour sa troisième participation au Vendée Globe, Alex Thomson compte bien prendre sa revanche après deux éditions où il a été contraint d'abandonner. Ce battant dans l'âme naviguera sur le bateau qui a permis à Roland Jourdain de remporter la dernière Route du Rhum en 2010.

### Palmarès du skipper

Reconnu pour sa fougue et sa ténacité, ce sujet de sa Gracieuse Majesté a marqué les esprits en devenant, à 25 ans, le plus jeune skipper à s'imposer dans une course autour du monde. C'était en 1999 lors de la Clipper Round the World Race. Depuis, le marin britannique a multiplié les bons résultats : second de la Barcelona World Race en 2008, second de la Transat Jacques Vabre il y a deux ans.



## Dominique Wavre / Mirabaud

 4<sup>e</sup> participation / 56 ans

Calmé, méthodique et précis, c'est la quatrième fois que le navigateur suisse prendra le départ du Vendée Globe. Lors de ses deux premières participations (2000 et 2004), il s'est progressivement approché du podium avec une cinquième puis une quatrième place. Lors de la dernière édition, il a été contraint de jeter l'éponge au large des Kerguelen. Pour cette nouvelle édition, le marin suisse dispose d'un bateau entièrement remis à neuf avec des performances nettement améliorées.

### Palmarès du skipper

En solitaire, en double ou par équipe, Dominique Wavre est de tous les défis. Avec sept courses autour du monde à son actif, 360 000 milles parcourus et une troisième place lors de la Barcelona World Race 2007/2008.



# VENDÉE GLOBE

DÉPART 10-11-12

# SUIVRE LA

## Vendée Globe 2012-2013 : l'édition de l'image

À suivre sur [www.vendee.fr](http://www.vendee.fr)



Les marins n'ont plus à sortir pour filmer l'extérieur. Une caméra fixée sur le pont peut être déclenchée de l'intérieur.

Avec un nouvel équipement vidéo très sophistiqué, les images envoyées par les skippers en mer permettront au public de vivre cette édition d'une manière encore plus forte que les précédentes.

Avec une caméra HD (haute définition) fixe à l'extérieur et deux caméras HD mobiles dans chaque bateau, cette septième édition du Vendée Globe sera celle de l'image. Les navigateurs embarquent à leur bord un système de vidéo très

sophistiqué. « La plus grande nouveauté en matière de vidéo est que désormais, les navigateurs pourront lancer l'enregistrement de vidéos extérieures sans avoir à sortir sur le pont », précise Christian Du-

mard, responsable de Defiboat Technology.

**De l'intérieur, ils filment la mer en furie grâce à la defibox de Sodeb'O**

*Jusqu'à présent, pour filmer, les marins étaient obligés de sortir sur le pont. Par gros temps c'était désagréable et compliqué. Désormais ils pourront le faire en déclenchant la caméra de leur table à carte.* La « defibox », mise en place par la société Defiboat créée par Sodeb'O, est une boîte qui permet d'enregistrer les images en haute définition (HD), de les encoder et de les envoyer par satellite. Pour cette édition, l'entreprise équipe treize bateaux. « Le navigateur n'a rien d'autre à faire qu'appuyer sur le bouton enregistrer, lire ou envoyer », précise Christian Dumard.

**Un stock d'images pour le public**

Un écran de contrôle permet aux skippers de voir ce qu'ils filment. « L'objectif est de pouvoir transmettre le plus grand nombre d'images de cette aventure au grand public à travers les médias, explique Christian Dumard. C'est l'assurance d'un nouveau contenu de haute qualité et d'un stock d'images, de vidéos et de sons encore plus spectaculaires ».

## Vacations

Dès dimanche 11 novembre, une vacation quotidienne sera réalisée, en direct, à partir de 12h30.

Pendant 45 minutes, un animateur entouré de deux rédacteurs français et anglais proposera aux auditeurs un point complet sur la course auquel seront intégrées de nombreuses visio-conférences avec les bateaux.

Alain Gautier, ancien vainqueur, participera tous les vendredis à ces vacations en apportant son expertise. Du 8 au 16 décembre, les vacations seront délocalisées sur l'espace de la Vendée au Salon Nautique de Paris.



## Le PC Course, cœur de l'épreuve

Ouvert dès le dimanche 11 novembre, le PC Course installé au pied de la Tour Montparnasse à Paris diffusera un maximum d'informations en temps réel.

Dès le 11 novembre, le PC Course de la Tour Montparnasse ouvre ses portes à Paris. Haut lieu de la course, il ouvrira ses portes aux visiteurs pendant toute la durée de l'épreuve. Tout sera mis en place pour que les passionnés puissent suivre la course au jour le jour. Chaque jour, 200 visiteurs pourront assister aux vacations des navigateurs. Filmées, ces vacations seront diffusées en direct sur le site internet et transmises aux réseaux sociaux.

**Les informations en temps réel**

De 5h à 21h, une équipe des sept personnes sera présente au PC Course pour diffuser un maximum d'informations en temps réel. Les équipes éditoriales de la course, présentes en continu, informeront en direct les internautes qui suivront la course sur le site [www.vendee-globe.org](http://www.vendee-globe.org). Météo France diffusera tous les jours le bulletin météo de la journée, une carte ludique et les prévisions des jours suivants.

### Une journée type au PC Course

- 5h : classement
- 6h : communiqué de presse
- 9h : conférence de rédaction + classement
- 10h : info courte
- 11h : carte ludique + bulletin météo : situation + prévisions
- 12h : classement
- 12h30 : début de vacation radio (filmée et diffusée sur le site internet)
- 14h : info courte + vacation
- 16h : classement
- 17h30 : communiqué de presse
- 20h : classement
- 20h30 : carte ludique météo
- 21h : info courte

Le plateau, ouvert au public de 10h à 19h permettra à jusqu'à 200 personnes d'assister aux vacations quotidiennes, aux émissions de TV hebdomadaires et à toutes les analyses et commentaires des spécialistes.



Chaque jour, au PC Course, le public peut suivre les vacations en direct.

## Les images et vidéos du Vendée font le tour du globe



Les images et vidéos seront diffusées dans plus de 150 pays.

Le Vendée Globe perpétue sa tradition d'ouverture maximale en mettant à disposition des télévisions du monde entier toutes ses images, sans droits à acquitter ni exclusivité à respecter. Pour la première fois dans l'histoire de la course, tous les contenus seront disponibles en trois langues : français, anglais et espagnol. Pour distribuer les images de la course, la SAEM Vendée a choisi de s'appuyer sur l'expertise de ASO (Amaury Sport Organisation), organisateur du Tour de France et du Paris-Dakar. Il est déjà prévu que les images du Vendée Globe soient diffusées dans plus de 150 pays.

# A COURSE

## Le site web : la course en direct

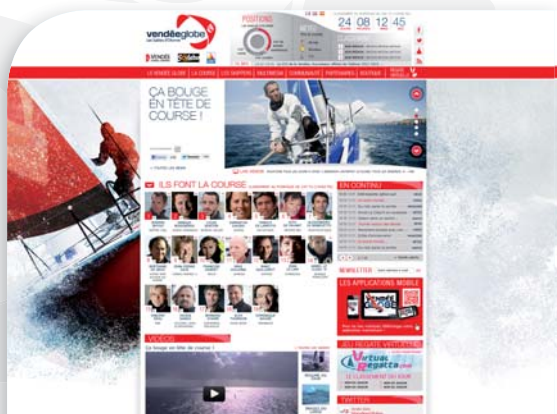

Le nouveau site permettra aux passionnés de vivre la course en direct.

À nouvelle édition du Vendée Globe, nouvelle version du site web. En ligne depuis la fin septembre, le site [www.vendee-globe.fr](http://www.vendee-globe.fr) traite de la course, des skippers et de tout l'univers qui gravite autour. Vidéos,

sons, images, articles, magazines et web TV, les internautes ont de quoi satisfaire leur curiosité. Cinq fois par jour et pendant toute la durée de la course, jusqu'à l'arrivée du dernier concurrent, les positions des skippers seront mises à jour.

### Les vacances en direct sur le site

Tous les jours, entre midi et treize heures, en direct du PC Course de Montparnasse à Paris, les vacances seront retransmises. « Cette année, elles ne seront pas seulement en audio mais aussi en vidéo, précise Vincent Esnaud, responsable du projet web. Les jours où les skippers feront une visio conférence, de la même manière que le

## Web TV

Hébergée sur la plateforme daily motion, la web TV, ([dailymotion.com/vendee-globeTV](http://dailymotion.com/vendee-globeTV)), diffusera en continu pendant toute la durée de la course, 7 jours sur 7 et 24 heures sur 24. En plus des vidéos envoyées par les navigateurs, elle retransmettra les vacances quotidiennes. Enfin, chaque jour un résumé de l'actualité de la course sera diffusé entre 17h et 18h.

public du PC Course, les internautes pourront les voir en images ».

### Un site renouvelé plusieurs fois par jour

Pendant toute la durée de la course, une équipe éditoriale alimentera le site. De multiples sujets seront présentés pour permettre au public de mieux s'immerger dans le monde du Vendée Globe: articles sur la stratégie des marins, analyses météo, interviews d'experts et d'anciens concurrents, magazines sur les caps, les îles, la faune approchés par les skippers...

## Des applis pour suivre son skipper

Pour suivre au plus près l'ambiance de la course ou le parcours de son skipper favori, l'application officielle du Vendée Globe sera disponible sur iPhone, iPad et Android.

Ces applications permettent de suivre en direct la progression des navigateurs. Une multitude d'informations sont transmises en direct: suivi des ou du bateau sélectionné, informations météo, vitesse de progression, positions, cap, milles séparant le point d'arrivée et le premier de la flotte, hauteur des vagues, ambiance nuageuse. « Un push bulletin d'alerte météo peut même avertir l'utilisateur lorsque son favori entre dans une zone dangereuse, ajoute Stanislas de Villelongue, directeur associé de Netco Sports. Pour le grand public c'est fantastique de pouvoir vivre l'ambiance de la course avec tant de proximité. Ces applications permettent d'être hyper réactif et au cœur de l'actualité de la course à n'importe quel moment ».

En plus de ces informations, l'application permet d'accéder aux vidéos et vacances des navigateurs. Enfin, un accès direct aux réseaux sociaux permet de communiquer avec tous les passionnés du Vendée. Rendez-vous le jeudi 1<sup>er</sup> novembre, l'application sera disponible pour suivre la course sur smartphones et tablettes.



« Sauver les océans, c'est sauver les hommes »

Maud Fontenoy navigatrice

## Le site web en chiffres

- 3 langues : français, espagnol et anglais pour l'édition 2012
- 213 millions de pages vues lors de la 6<sup>e</sup> édition
- 16 millions de vidéos visionnées lors de la 6<sup>e</sup> édition

## Les jeunes plongés dans l'aventure !

Pour les jeunes aussi, le Vendée Globe, c'est parti ! Avec le Vendée Globe junior, les enfants, leurs professeurs et leurs parents pourront vivre l'Everest des mers, notamment grâce aux nouvelles technologies.

Pour plonger les jeunes dans l'aventure du Vendée Globe, le Conseil général propose des activités toutes plus passionnantes les unes que les autres. « Le site internet permet de découvrir la course dans toutes ses dimensions, explique Gérard Faugeron, vice-président du Conseil général en charge de l'éducation. Cette année, nous mettons également à disposition des ressources pédagogiques exploitables sur Tableau Blanc Interactif ».

Autre nouveauté du site: une webcam pour observer la vie des pontons en direct durant l'ouverture du village et un simulateur de navigation en ligne. Pour cette nouvelle édition, le Conseil général propose également aux écoles des mallettes d'activités contenant un kit de suivi de course, une clé USB avec vidéos et ressources pédagogiques, des posters pour découvrir les bateaux des skippers en détail ainsi qu'un classeur ressource avec des fiches pédagogiques pour les enseignants et leurs élèves. « À travers le Vendée Globe, les professeurs ont les moyens de fédérer un grand nombre de matières: géographie, mathéma-

tiques, physique, biologie, arts... pour-suit Gérard Faugeron. Comprendre la formation d'une dépression, découvrir les pays longés par les skippers, étudier comment on calcule sa route en mer; la course est un formidable moyen d'aborder un grand nombre de sujets de manière ludique ».

### Un espace découverte au sein du village

En plus de ces outils, les jeunes pourront être accueillis au sein d'un espace découverte sur le village du Vendée Globe. Ils seront pris en charge par l'École Départementale des Arts et du Patrimoine qui propose également une multitude d'activités durant l'année scolaire autour du thème de la mer. Au programme de cette année: atelier photo (pour les 14/18 ans, 29 et 30 octobre 2012), concours photo, journées immersion avec des professionnels des métiers de la mer (pour les 14/16 ans, 31 octobre et 6 novembre), grand jeu « les secrets du Vendée Globe » (pour les 11/15 ans, les 22 et 23 avril 2013 aux Sables d'Olonne, les 25 et 26 avril 2013 à La Tranche sur Mer, 15 juin 2013 à Noirmoutier)

Renseignements:  
[www.vendee-globe-junior.vendee.fr](http://www.vendee-globe-junior.vendee.fr),  
02 51 47 67 68

Gérard Faugeron, vice-président du Conseil général chargé de l'éducation.



### Que propose votre Fondation pour les jeunes ?

Sur le village du Vendée Globe, les jeunes seront accueillis au sein d'un espace aquarium. Un espace visuellement très impressionnant avec la reconstitution d'un récif corallien. C'est là que nous animerons les ateliers pour les jeunes. De multiples thèmes seront abordés: la biodiversité, la navigation, les déchets, les requins... Nous souhaitons délivrer un message positif sur la préservation de l'environnement et faire comprendre que sauver les océans, c'est aussi sauver les hommes.

### Comment faire pour que le message passe auprès des jeunes ?

Nous serons dans un cadre idéal: sur le littoral, à quelques jours du départ d'une grande course. Le message passe toujours mieux dans ces conditions. La course elle-même peut servir de support pédagogique. On peut ainsi mieux expliquer le lien entre les différents océans à travers le parcours des skippers.



# VENDÉE GLOBE

DÉPART 10-11-12

# AUTOUR DE

## Virtuels et réels, les régatiers s'affrontent



D'un usage et d'une logique très simples, la Virtual Regatta s'adresse à tous. Sa nouvelle ergonomie, encore plus attractive, donnera aux régatiers virtuels de nombreuses informations sur l'environnement qu'ils traversent.

**Grande première pour 2012, les skippers virtuels de la Virtual Regatta s'affronteront aux vrais skippers dans une course prologue.**

Lundi 8 octobre à 13h, Virtual Regatta lance le top départ du prologue de sa course. Les navigateurs virtuels pourront se mesurer aux vrais skippers du Vendée Globe. Des Sables-d'Olonne, où se trouve la ligne de départ, l'objectif sera d'atteindre

l'Équateur. Contrairement à la vraie course, les navigateurs pourront être soutenus par leurs équipes techniques. La course devrait durer une dizaine de jours. « C'est fabuleux que les régatiers virtuels puissent se mesurer aux vrais marins, se félicite Philippe Guigné, président de Many Players, société créatrice du jeu. C'est une première dans le monde du sport ».

Le 10 novembre à 13h02, la Virtual Regatta partira des Sables. Les ré-

gateurs virtuels se lanceront eux aussi dans le tour de monde. D'un usage et d'une logique très simples, la course virtuelle s'adresse à tous, passionnés ou ignorants de la voile, fins stratèges ou débutants, pro des jeux virtuels ou néophytes.

### Le tour du monde virtuel

Les conditions météo et la vitesse des bateaux virtuels sont copies conformes à celles que rencontrent

les vingt navigateurs. « C'est passionnant pour les participants de pouvoir comparer leurs choix stratégiques, leurs routes, leurs vitesses à celles des concurrents en mer. Mais c'est aussi l'occasion de faire une compétition entre amis. Lors de la précédente édition beaucoup de groupes d'amis se sont constitués et c'était à qui aurait l'approche la plus fine et à qui serait le premier aux Sables », ajoute Philippe Guigné.

### Une nouvelle ergonomie

Ergonomie plus agréable, affichage des icebergs, des points de vue remarquables, encart actualité... plusieurs aménagements ont été effectués « Mais surtout, nous avons renforcé la plate-forme. Elle pourra supporter bien plus de 500000 régatiers. Des régatiers qui peuvent intégrer la course à n'importe quel moment », précise Philippe Guigné.

## Chiffres

- 1<sup>er</sup> site de sport en France
- 1 milliard de pages vues en trois mois
- 340 000 régatiers
- 60 % de joueurs ont terminé la course
- 200 000 joueurs ont bouclé le tour du monde

Arrivé 433<sup>e</sup> sur 340 000 en 2009



Patrice a vécu trois mois au rythme de la course.

« Cette fois, si je refais la course, je prendrai des options, raconte Patrice Baluc-Rittener, auteur de « Sur la vague virtuelle du Vendée » aux éditions Atlantica. Lors de la dernière édition, je suis arrivé 433<sup>e</sup> sur 340000 participants. Je suis content de mon résultat mais sans option ça a été très exigeant. J'ai voulu la faire comme un puriste ! Ça a été une expérience fabuleuse. Tirer une trajectoire dans le Golf de Gascogne, ce n'est pas rare pour un marin français, mais dans les quarantièmes, c'est fascinant ! Comparer son routage à celui des navigateurs en course, superposer ses cartes, comprendre pourquoi un tel a pris cette route, c'est une expérience extraordinaire ».

## 11 nouveaux sponsors séduits par l'aventure

Avec onze nouvelles entreprises dans la course, une nouvelle génération de sponsors s'est levée, séduites par le prestige et la notoriété du Vendée Globe, elles témoignent.

« Notre engagement dans le Vendée Globe s'inscrit dans la continuité de notre stratégie d'entreprise. Après deux ans d'innovation, nous avons besoin d'un gain de notoriété. Notre PME dispose de budgets limités. Le Vendée Globe correspond à nos besoins et objectifs », explique la direction de Maître CoQ (Jérémy Beyou).

« Il nous est apparu naturel de nous engager dans le Vendée. C'est un projet très fort sur le plan

humain et médiatique qui porte les valeurs humaines auxquelles nous sommes attachés, le courage, la ténacité, l'ambition. C'est une course fantastique, la vérité à l'état brut. Il n'y a pas de tricherie possible. C'est pourquoi nous nous associons à cette aventure », précise Thierry Bouvard, sponsoring voile de Banque Populaire (Armel Le Cleac'h).

« Notre objectif est de prouver qu'un bateau 100 % écoefficient concourt comme les autres et démontrer que l'usage d'une énergie propre ne s'oppose pas à la voile sportive, précise Javier Sanso, skipper de Acciona. Il est apparu inévitable que je partage ce projet avec Acciona ».

Avec Sodeb'O le Vendée Globe "c'est so good"



Parrain officiel du Vendée Globe, le traiteur vendéen Sodeb'O est investi dans le monde de la voile depuis 1998. En effet, les valeurs de solidarité, respect, confiance, compétitivité, exigence et partage sont partagées autant par les hommes et les femmes de l'entreprise que par les acteurs de la course.

Du 20 octobre au 11 novembre, le public pourra découvrir et déguster les savoir-faire de Sodeb'O sur le village de la course.

## La mode s'empare du Vendée Globe



La société vendéenne Mât de Misaine, de Saint-Gilles-Croix-de-Vie, propose une ligne de vêtements cosignée avec la navigatrice Sam Davies.

**Boutique officielle et marques de prestige, le Vendée Globe inspire les stylistes.**

À travers les collections de la boutique officielle, de Vicomte Arthur ou Mat de Misaine, la mode s'est emparée du Vendée Globe. Avec une nouvelle ligne de vêtements pour hommes, femmes et enfants, les passionnés du Vendée Globe trouveront de quoi s'habiller dans les collections de la boutique officielle\*. Avec sa Collection « Sam Davies with Mat de Misaine », la marque vendéenne veut traduire la personnalité de la navigatrice, tonique, active, féminine et spontanée. Le logo reprend sa couleur et son animal

fétiche, le flamant rose. Enfin, c'est à la marque Vicomte Arthur VA, que reviendra le soin d'habiller de pied en cap toute l'équipe de l'organisation de la course. « Cette course autour du monde, devenue rapidement mythique, porte en elle toutes les ressources de l'âme humaine, la soif d'aventure que seuls quelques téméraires osent affronter. Vicomte Arthur est particulièrement fier d'être associé à cette aventure », se félicite la rédaction de la marque.

\* Boutique en ligne: [www.vendeeglobe.org](http://www.vendeeglobe.org) / Boutique officielle - 21 promenade Lafargue aux Sables-d'Olonne / Comp-toir de la Mer aux Sables-d'Olonne



# LA COURSE

## François Cluzet: parrain en 2012, skipper en 2013



Dans la peau du skipper Yann Kermadec, le célèbre acteur François Cluzet, parrain du Vendée Globe 2012, tiendra le rôle principal du film « En Solitaire » de Christophe Offenstein. Le film, dont une partie des scènes sera tournée au moment du départ du Vendée Globe, le 10 novembre prochain, sera diffusé dans les salles en novembre 2013.



Venu s'immerger dans l'atmosphère de la course, François Cluzet (« Intouchables », « Les petits mouchoirs »...) rencontrait pour la première fois les skippers le 10 septembre dernier.

« Je les connais depuis dix minutes, explique avec humour l'acteur. Ce film sera l'occasion d'une rencontre entre deux mondes, celui du cinéma et celui de la mer. Deux mondes où les gens sont passionnés. C'est un vrai challenge. Si le film est beau, nous aurons réussi le coup. Et pour cela, il faut que je sois crédible. J'ai besoin de m'ouvrir. Il faut que je surpasse les expériences, que je pratique la navigation. Il faut que je me rende compte par moi-même de ce qu'est la mer, de ce que sont les bateaux et la compétition. C'est un challenge qui me gonfle d'orgueil. Qui me met la pression ».

**Un film réalisé à bord du DCNS de Marc Thiercelin**

Une partie des images sera réalisée en mer sur l'ancien bateau de Marc Thiercelin, DCNS, racheté par la pro-



À suivre sur [www.vendee.fr](http://www.vendee.fr)

François Cluzet, acteur dans la réalité, skipper dans la fiction est venu s'immerger dans l'atmosphère de la course.

duction. Avec ce bateau, le marin de La Rochelle avait participé à l'édition 2008-2009 du Vendée Globe.

« Ce film est une nouvelle aventure et j'aime les aventures, insiste François Cluzet. Comme les skippers, j'aime aller au-delà de moi-même. J'aime me battre contre la fatigue et la monotonie. C'est excitant de repousser ses limites. Comme les acteurs, les skippers sont jusqu'au boutistes. Tous partent avec la volonté de boucler seuls le tour du monde et de gagner. Nous, nous ne partons pas seuls. Sur le bateau nous serons toute une équipe. Notre challenge sera de ramener des images et de belles images ».

**Un casting de haut niveau**

Christophe Offenstein, le réalisateur a fait appel autour de François Cluzet à Guillaume Canet, Samy Seghi et Virginie Éfira.

« Ce qui est intéressant dans la vie, c'est de faire des rencontres, poursuit François Cluzet. La vraie valeur de la vie est dans l'échange. C'est d'ailleurs pourquoi j'ai accepté de jouer ce rôle. Le scénario est très bien écrit, mais avant tout, j'apprécie son réalisateur Christophe Offenstein. Et c'est ce qui compte. J'aime me rapprocher des gens et ce film me permettra de découvrir de nouveaux parte-

naires. Je ne connais pas Virginie Éfira. Ni la petite fille avec laquelle je jouerai. Il faudra que je lui consacre du temps, que je la mette en confiance. C'est ça qui est important, se rapprocher des autres. Certains ont dit: l'enfer c'est les autres. Moi je dis, l'enfer, c'est d'être seul. Je suis très motivé par ce nouveau projet. L'équipe semble formidable. Le réalisateur a une façon moderne de travailler que j'aime bien. Rien n'est figé. Tout est remis en question, la mise en scène, le casting. J'espère qu'« En Solitaire » rencontrera autant de succès que le film « Intouchables » ! »

## « En Solitaire », une diffusion internationale



Jean Cottin, producteur du film En Solitaire, goûte à l'atmosphère de la course.

En septembre, à quelques semaines du tournage, Jean Cottin, (les Films du Cap), producteur du film « En Solitaire », est venu aux Sables-d'Olonne s'imprégner de l'atmosphère du Vendée Globe et rencontrer les skippers.

**D'où est venue l'idée de réaliser un film autour du Vendée Globe?**

Nous sommes d'abord partis du constat qu'il y avait très peu de films sur l'univers de la voile et de la course au large. Le dernier date des années quatre-vingt. « Les Quarantièmes rugissants », tourné avec Jacques

Perrin. Or, c'est une matière humaine incroyable. C'est un domaine où les hommes et les femmes ont des parcours exceptionnels et hors normes, des personnalités très fortes. Nous avons donc décidé de nous lancer dans cette direction. Et maintenant, nous travaillons autour du film depuis deux à trois ans.

**Pourquoi avoir choisi de se rattacher au Vendée Globe?**

Plus nous nous ancrions dans la réalité, plus le spectateur adhère à l'histoire. Tout le tournage sera réalisé dans cette perspective. C'est pourquoi nous avons acheté le bateau avec lequel Marc Thiercelin a participé au Vendée Globe lors de la dernière édition. C'est pourquoi, toutes les scènes de départ et d'arrivée seront tournées aux Sables au moment du départ. Enfin, François Cluzet, s'est lui-même plongé dans l'univers des gens de mer.

**Le film En Solitaire aura-t-il un écho hors de la France?**

Oui. Nous ne voulons pas d'un film franco-français mais d'un film axé sur l'international. Sa coproduction est française, belge et espagnole et nous avons déjà vendu les droits dans dix-sept pays.

## Le film en bref

**Synopsis**

Yann Kermadec voit son rêve se réaliser quand il remplace au pied levé le skipper vedette de « DCNS », au départ du Vendée Globe. Après quelques jours de course, Yann, alors en tête, est contraint de faire une halte forcée pour réparer son safran endommagé. Son tour du monde va en être bouleversé...

**Les dates du film**

- Du 1<sup>er</sup> octobre à la fin décembre: Tournage à Lorient, aux Sables-d'Olonne et aux Canaries.

- 6 novembre 2013: sortie en salle

**Casting:**

Yann Madec: François Cluzet  
Mano: Samy Seghir  
Marie: Virginie Éfira  
Franck Drevil: Guillaume Canet



Christophe Offenstein, réalisateur du film « En Solitaire ».

# VENDÉE GLOBE

DÉPART 10-11-12

# LE VILLAGE

## Skippers et sponsors donnent rendez-vous au public

À suivre sur  
www.vendee.fr

**Aux Sables d'Olonne, 800 000 visiteurs sont attendus sur le village de la course pendant ses trois semaines d'ouverture.**

et médias y découvriront ou redécouvriront la course.

### Les différents quartiers du village

Ouvert dès le 20 octobre et jusqu'au 11 novembre, le village du Vendée Globe permet au public d'accéder librement aux pontons des skippers. Une occasion idéale pour approcher les navigateurs de l'extrême et leurs bateaux.

Tel un phare marquant l'entrée d'un port, l'accueil dirige le public vers les pontons, vers l'esplanade, lieu d'échanges et de restauration ou encore vers le quai Gravière. La course, les skippers et les bateaux sont présentés dans l'espace du Conseil général de la Vendée. Les éléments et informations y sont présentés de manière à interpeller les enfants aussi bien que leurs parents.

### Un village de plus de 10 000 m<sup>2</sup>

La version 2012-2013 du village du Vendée Globe promet d'être encore plus innovante et fonctionnelle que les versions précédentes. Avec près de 10 000 m<sup>2</sup> de surface mis en place par l'entreprise vendéenne la SEMAF, le village est un véritable lieu d'échanges et de rencontres. Visiteurs, entreprises

L'aquarium, espace animé par la Fondation Maud Fontenoy, permet de retracer la route des navigateurs du Vendée Globe. Enfin, l'Archipel est dédié aux entreprises associées à la plus mythique des courses océaniques.



Plus de 800 000 personnes sont attendues sur le village du Vendée Globe pendant ses trois semaines d'ouverture.

## Ambiance festive au village



Le village propose de nombreuses animations en journée et en soirée.

### Concerts, speaker... Pendant trois semaines l'ambiance festive du village ne faiblira pas.

Retransmises sur tout le village, les interventions du speaker Vincent Balard éclaireront les visiteurs sur un grand nombre d'aspects de la course.

Apéros participatifs et programmation éclectique feront du bar Le VoG, le point de passage et de convivialité essentiel du village. Plusieurs groupes sont à l'affiche:

Ze Bar's Band, (blues rock), Taillevent, (chants marins), VDH et son orchestre, (rock, folk et zouk), Ian Scot, (country), Da Flex, (Funk), ou encore le groupe Epsilon (rock traditionnel)...

Chaque mercredi, le village propose aux enfants des animations, chants, spectacles, lecture de contes et un goûter.

Pour donner encore plus de magie au village, des animations déambulatoires seront proposées en extérieur.

## Horaires

- Le village est ouvert du 20 octobre au 11 novembre tous les jours de 10h à 20h. (À partir de 8h le 10/11 et jusqu'à 18h le 11/11)
- En nocturne jusqu'à 22h les 20/10, 27/10 et 3/11 et 9/11.
- Entrée gratuite

## Immersion marine

**Immergé dans l'univers marin, le public entre dans les 1 200 m<sup>2</sup> de l'espace du Conseil général.**

Un premier espace est consacré aux navigateurs de l'édition 2012. Un globe en 3D, permet aux visiteurs de visualiser les points de passage les plus significatifs du parcours.

Dans un second espace, le public peut plonger à la découverte des océans, de leur flore et de leur faune avec en particulier une remarquable maquette en 3D de baleine. Enfin, le dernier espace présente l'intérieur et l'extérieur d'un 60 pieds Imoca, avec notamment la reconstitution d'une cabine.

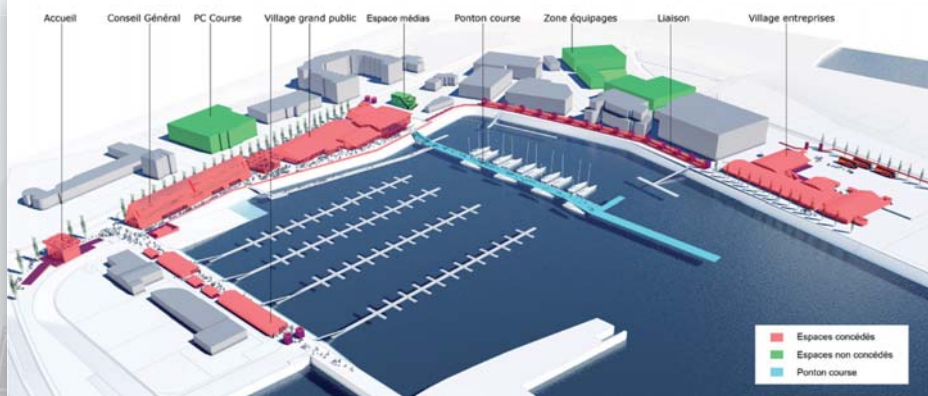

Les différents espaces du village permettront au grand public de s'immerger dans l'univers du Vendée Globe.

## 10/11/12 - Le grand jour: un défilé minuté

Le 10 novembre, la flotte des dix-neuf bateaux s'installera sur la ligne de départ sous la forme d'un défilé. En respectant quatre minutes d'intervalle entre les sorties du ponton, chaque bateau mettra environ 25 minutes pour traverser le chenal et sortir du port.

Le premier bateau sortira sur les coups de 9h30. Il sera rejoint sur la

ligne de départ par le dernier de la flotte deux heures plus tard.

À 13h02 le top départ sera donné par le parrain de la course l'acteur François Cluzet.

### À savoir:

Les pontons seront ouverts au public du 20 octobre au 8 novembre de 10h à 20h.

### Samedi 10 novembre 2012

**9h30:** Sortie du premier bateau, **9h55:** Arrivée du premier bateau en pleine mer,

**10h50:** Sortie du dernier bateau, **11h15:** Arrivée du dernier bateau en pleine mer,

**13h02:** Départ de la course.